

Le lavage et rinçage du circuit est impératif avant remise en marche de la crémaillère ou de la pompe

- 1.** Vérifier l'état des flexibles extérieurement (craquement, dur, spongieux) et intérieurement par la présence de particules voir poussières de caoutchouc ou de limaille, **c'est la cause principale de mauvais fonctionnement et de la pollution de l'huile.**
- 2.** Lors du remplacement de la pompe, il est fortement conseillé de changer la courroie, le galet tendeur, les durites (sauf pour véhicule récent) et les colliers.
- 3.** Pour le rinçage, n'utiliser que du fluide propre et recommandé par le constructeur de la marque du véhicule.
- 4.** Laver le réservoir avec le filtre et le tuyau **(1)** > Voir schéma.
- 5.** Après avoir installé la crémaillère ou la pompe, déconnecter la durite **(3)** du retour de la crémaillère sur le réservoir et placer-le dans un récipient pour recevoir l'huile polluée lors du rinçage puis boucher provisoirement l'entrée du réservoir.
- 6.** Élever le train avant pour ne pas mettre en effort la pompe comme la crémaillère.
- 7.** Remplir le réservoir lentement, à cette étape prévoir suffisamment d'huile.
- 8.** **Démarrer le moteur au ralenti seulement** et verser régulièrement l'huile jusqu'à ce que le fluide sortant soit propre, **attention la pompe ne doit jamais travailler à sec**, toujours maintenir le réservoir plein.
- 9.** **Lorsque l'huile sort propre dans le récipient**, arrêter le moteur. L'huile ainsi recueillie ne devra plus être utilisée.
- 10.** Rebrancher la durite sur le réservoir.
- 11.** Reportez-vous au document joint pour les étapes suivantes.

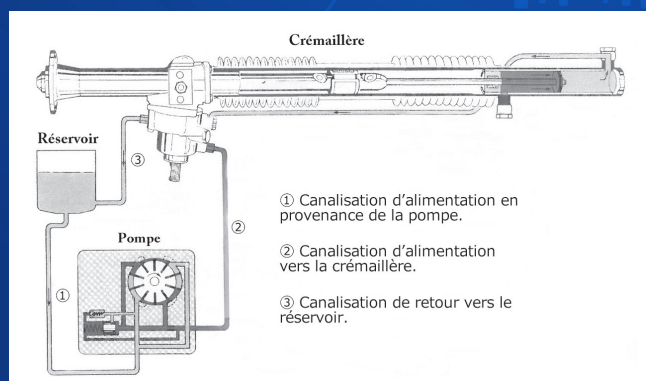

En cas de non-respect des consignes précitées, aucun retour à titre de garantie ne pourra être accepté.

1. Il est conseillé de changer la pompe d'assistance ou de la faire vérifier (pression), en particulier, dans le cas où l'origine de l'échange de crémaillère est liée à une fuite.
2. Excepté pour le cas de véhicule récent ou peu utilisé, les tuyaux d'alimentation et de retour doivent également être changés.
3. Soulever le véhicule, en s'assurant que les deux roues avant soient libres.
4. **ATTENTION: Avant démontage, pour les véhicules équipés de l'ESP, mettre au point 0 et neutraliser le volant, ce dernier, ne doit plus bouger jusqu'au remontage.**
5. **Après démontage, placer de façon symétrique les 2 crémaillères pour effectuer les contrôles suivants:**
 1. Longueur totale
 2. Les fixations, l'orientation du plat ou encoche du pignon
 3. Raccord d'alimentation (vissé ou bridé) et pour les modèles avec capteur, la marque (ex: Valéo / Hella / Koyo)
6. Remplacer la crémaillère.

A/ LAVAGE DU CIRCUIT:

7. Rincer le circuit > Voir fiche Réf. *IMAK 01* jointe «*Rinçage du circuit hydraulique*».
8. Remplir le réservoir avec du fluide pompe hydraulique jusqu'au niveau demandé.
9. Reconnecter toutes les liaisons électriques.
10. Faire tourner le moteur au ralenti et tourner le volant une fois à gauche et à droite afin de mélanger l'huile. **Éviter d'insister sur la manœuvre en fin de course.**

Faire toujours attention à ce que la pompe ne travaille pas à sec.

11. Remplir le réservoir de la pompe jusqu'au niveau demandé. Attention au réservoir avec le séparateur central, qui peut induire en erreur pour le niveau.

B/ PURGER L'AIR DU CIRCUIT:

12. Élever la température du fluide hydraulique jusqu'à 60° minimum (régime moteur).
13. Moteur au ralenti, tourner le volant à gauche à droite, 5 ou 6 fois. **Éviter d'insister sur la manœuvre en fin de course.** Contrôler le niveau du fluide encore une fois.
14. Contrôler la couleur du fluide, s'il est marron, rouge clair ou mousseux, l'air est encore présent dans le circuit, renouveler alors les opérations 12 et 13.

*En cas de non-respect des consignes précitées,
aucun retour à titre de garantie ne pourra être accepté.*

INFORMATION TECHNIQUE SUR BRUIT OU CRAQUEMENT SUR CREMAILLÈRE MÉGANE APRÈS MONTAGE

Lors du montage, veillez au bon centrage et à l'alignement de la crémaillère.

Plusieurs effets peuvent apparaître :

POINT DUR, CRAQUEMENT

SOLUTION : Desserer le berceau et le palier de la crémaillère, bouger celle-ci pour la repositionner et resserrer le berceau à 12 daN.

Tout cela doit être effectué sur un pont à 4 colonnes.

BRUIT (COGNEMENT)

CAUSE POSSIBLE : Présence de mastic ou zinc entre le berceau avant et la caisse occasionnant un jeu au niveau des fixations arrière du berceau, le bruit est reproductible en manoeuvrant le volant de direction, véhicule à l'arrêt.

SOLUTION : Éliminer les traces de mastic et de cire ou de zinc à l'interface du berceau par rapport à la caisse puis serrer les vis au couple selon serrage constructeur sauf les deux plots de berceau qui doivent être serrés à 12 daN au lieu de 10,5.

BRUIT / JEU

CAUSE POSSIBLE : Jeu au niveau de la chape rabattable

SOLUTION : Supprimer le jeu avec à l'aide de silicone sur la zone 1 (voir figure ci dessous) et reposer la chape sur le pignon en utilisant une vis et un écrou neufs

ATTENTION : Il est impératif de laisser sécher 2 heures sans déplacer le véhicule

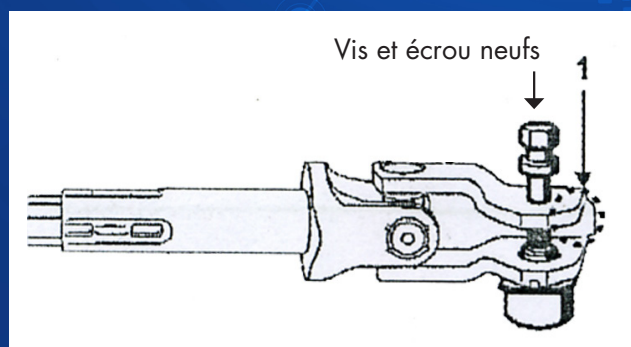

APRÈS MONTAGE DE VOTRE COLONNE, MERCİ DE VÉRIFIER LES 4 POINTS SUIVANTS :

1. Contrôler la tension de la batterie (minimum 12.4V)
2. Allumer la climatisation, les phares et le dégivrage
3. Contrôler la charge de l'alternateur (environ 14V)
4. Contrôler l'oxydation du câblage
5. Reinstaller la nouvelle colonne sans enlever la sécurité (selon modèle) et **suivre la procédure au diag pour l'étalonnage** (voir ci-dessous la colonne qui correspond au véhicule).
6. Enlever la sécurité, rebrancher les connexions et ensuite la batterie.

Pour Fiat Punto :



Étapes à respecter :

- Remise à zéro et réglage de la « position couple ».
- Tarage capteur de couple.
- Tarage capteur de position.



Pour Opel Meriva, Corsa D, Fiat Stilo, Grand Punto et Alfa Mito



Suivre l'étalonnage au diag.

Pour Renault Clio



Entrer le code Vin, la mémorisation du capteur d'angle volant et l'étalonnage UCE.



7. Paramétrer la colonne et le système ABS (selon modèle) des données techniques du véhicule à l'aide du diagnostic adapté.

*En cas de non-respect des instructions précitées,
aucun retour à titre de garantie ne pourra être accepté.*

Siège social: 2 rue d'En Haut - 80430 BEAUCAMPS-LE-VIEUX
Tél. 03 22 90 33 66 / **Fax:** 03 22 90 33 65 /
Fax commande: 03 22 90 50 37 / **E-mail:** contact@depa.fr

Catalogues en ligne sur

www.depa.fr